

MoustiPorte



- Ouverture à la française en un ou deux vantaux
- Réalisation avec une imposte en option permettant de couvrir jusqu'à une hauteur de 3 m
- Ferme-porte automatique en option
- Possibilité d'incorporer dans la porte un châssis coulissant en 2 ou 3 parties



La MoustiPorte est naturellement conçue pour résister à des vents forts (équivalent à Force 7 sur l'échelle de Beaufort avec une toile classique).



CERTIFICAT
RÉSISTANCE AU VENT

Toiles moustiquaire



Anti-bactérie Grande visibilité Anti-pollen



Anti-chaleur Robuste Renforcée

Plus de détails techniques, page 160.

Coloris disponibles



*Option soumise à plus-value

GARANTIE
5 ANS **

**Toile moustiquaire garantie 2 ans

Détails techniques

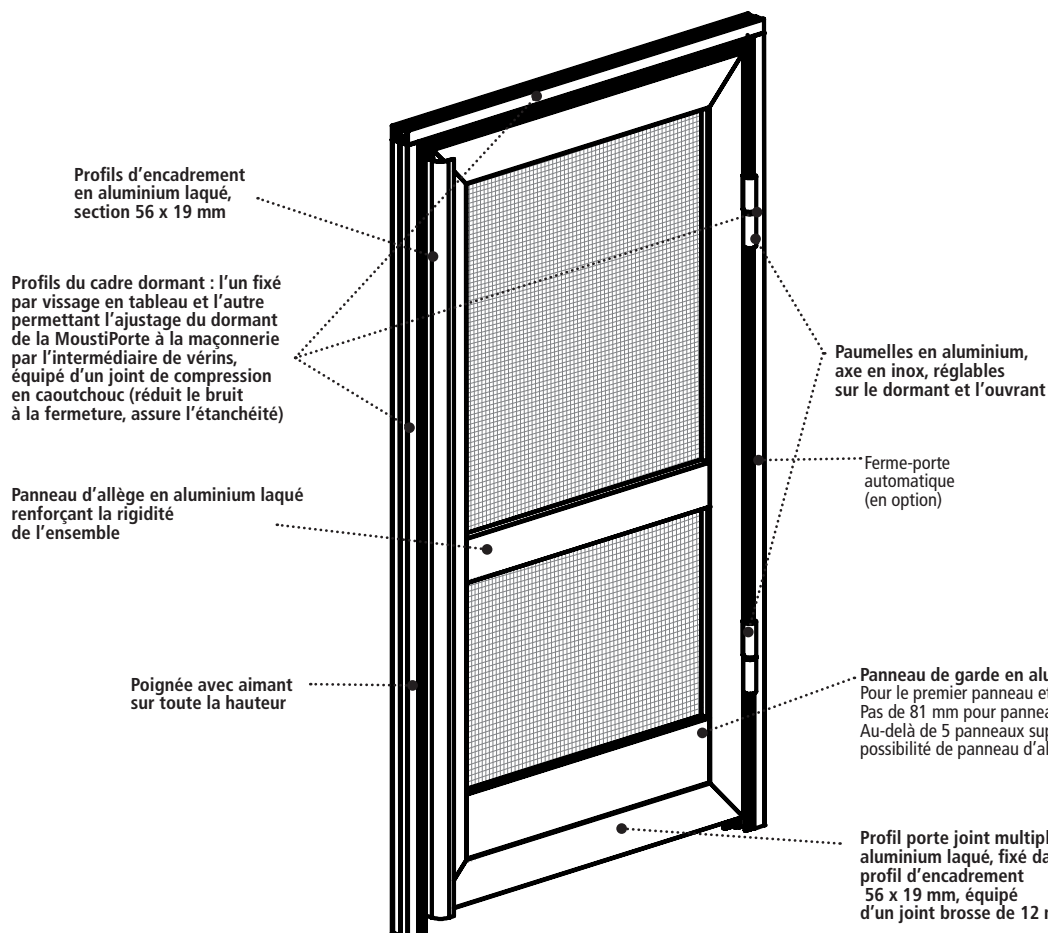

Manœuvre

Fermeture aimantée.

Notice de pose :



NOTICE DE POSE

À noter, suivant l'évolution de nos produits, le descriptif peut être modifié.

Prise de mesures (sans retirer de jeu)

Conseil pour le poseur : Pour vous garantir une bonne pose, pensez à repérer par un coup de crayon là où vous avez pris les mesures.

Largeur de commande : Largeur moyenne du tableau (prendre les mesures en 3 points).

Hauteur de commande : Hauteur moyenne du tableau (prendre les mesures en 3 points).

Réglage en largeur : Au dos du cadre dormant : ± 10 mm.

Réglage en hauteur : Au-dessus du cadre dormant : ± 5 mm.

Limites dimensionnelles

	1 vantail	2 vantaux
L mini	600 mm	1000 mm
L maxi	1000 mm	2000 mm
H maxi	2500 mm	2500 mm
S maxi	2,5 m ²	5 m ²

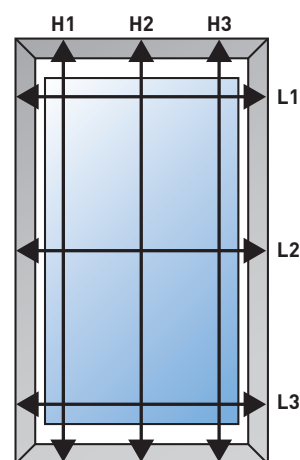

Tolérances de fabrication (hors toile)

L : ± 2 mm, H : ± 2 mm.

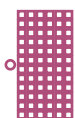

Options de manœuvre

Châssis incorporé*

Attention ! Sauf mention contraire, les châssis sont livrés en 3 parties sur une porte.

Dans le cas de fermeture par volet se verrouillant de l'intérieur, la MoustiPorte peut être équipée de châssis de type guillotine, soit en 2 parties, soit en 3 parties suivant la position de l'espagnolette, ou si le volet comporte des verrous.

MoustiPorte 1 vantail avec châssis incorporé en 3 parties*

Châssis fourni avec 1 poignée montée en applique sur le cadre central accessible de l'intérieur uniquement. Possibilité en option d'en rajouter d'autres à l'intérieur ou à l'extérieur en applique ou en saillie si les configurations le permettent.

Le cadre du bas peut coulisser mais n'est pas équipé de poignée en version standard : possibilité en option de lui ajouter des poignées en saillie à l'intérieur ou en applique à l'extérieur.

Le cadre du haut peut coulisser, mais nécessite de retirer les 2 clips de blocage permettant de renforcer son maintien en partie haute. Il n'est pas équipé de poignée en version standard : possibilité en option de lui ajouter des poignées en saillie à l'intérieur ou en applique à l'extérieur.

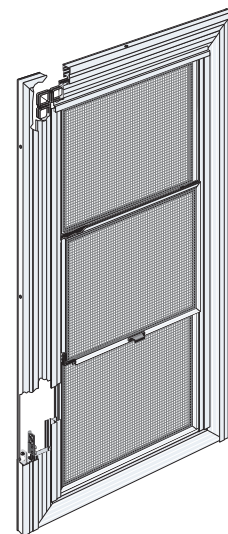

MoustiPorte 2 vantaux avec châssis incorporé*

En règle générale, seul le vantail de service est équipé de châssis incorporés.

Sur demande, nous pouvons équiper les 2 vantaux : dans ce cas, prévoir 2 suppléments par porte.

Châssis incorporé en 2 parties* :

Fourni avec 1 poignée montée en applique sur le cadre coulissant du haut.

Châssis incorporé en 2 parties sur allège* :

Fourni avec 1 poignée montée en applique sur le cadre coulissant du bas.

Châssis incorporé en 3 parties* :

Fourni avec 1 poignée montée en applique sur le cadre coulissant central.

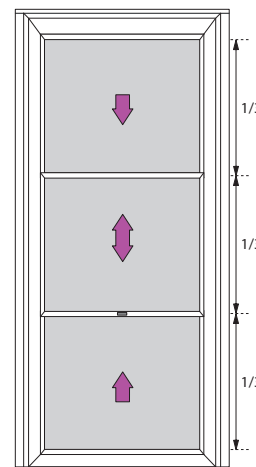
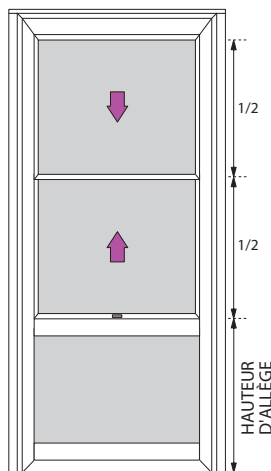
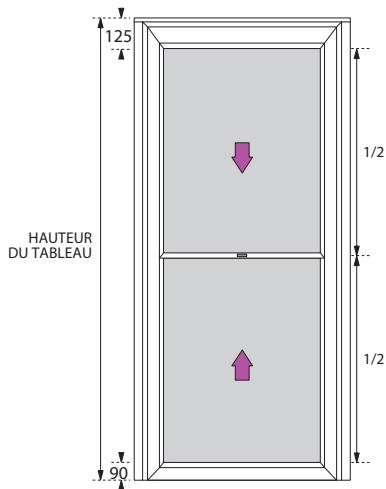

Possibilité de différencier les toiles* sur une même porte ou sur un ou plusieurs cadres du châssis incorporé* : par exemple, vous pouvez choisir de mettre une toile Air Griffes ou Air Métal en partie basse afin de réduire l'usure occasionnée par les animaux (tels que les griffes de chats).

Option de pose

Réalisation avec imposte*

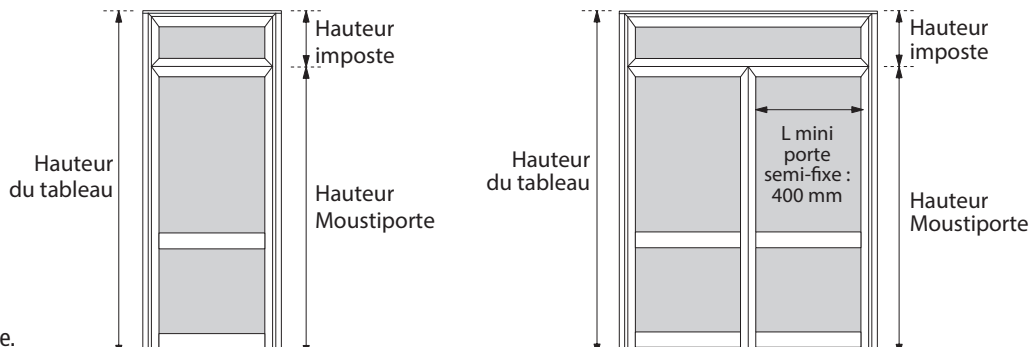

*Option soumise à plus-value.



VOIR LA GRILLE
TARIFAIRE

Encombrements de pose

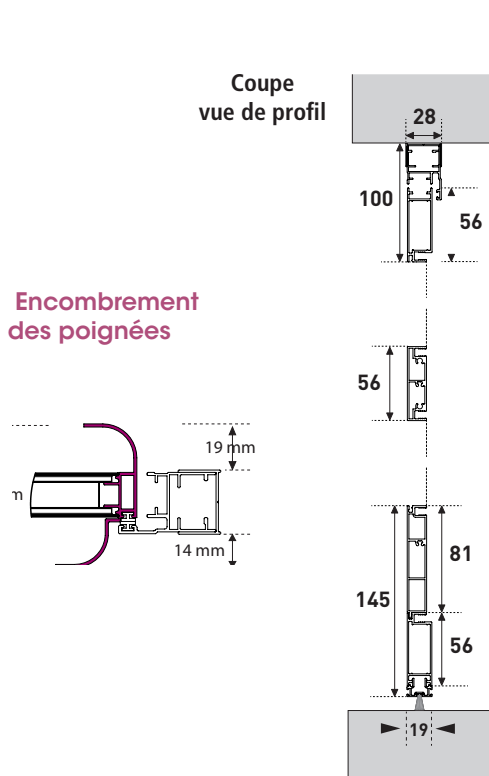

Poignée en applique

Poignée en saillie

Encombremment de la poignée du châssis incorporé

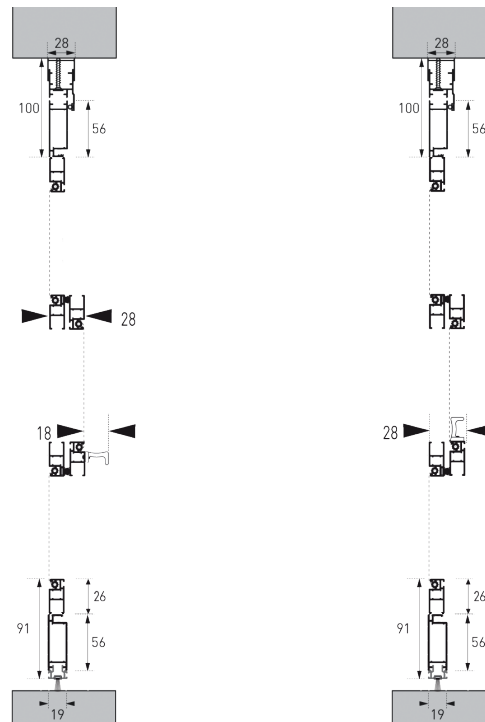

Sens d'ouverture

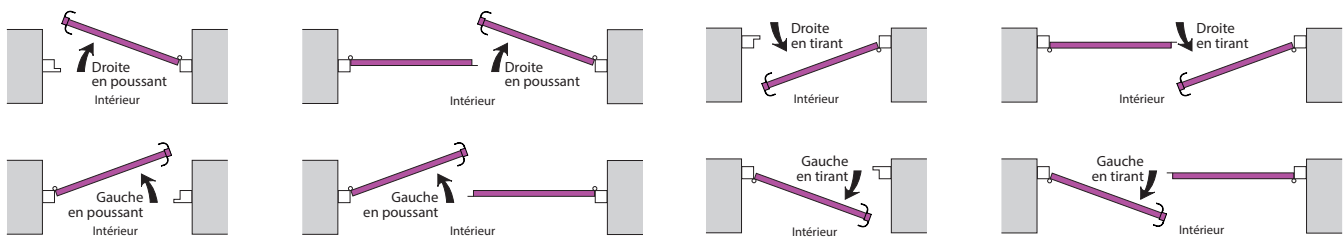

CRÉER
UN DEVIS

Options disponibles

	INTITULÉ DE L'OPTION	
MANŒUVRE	Ferme-porte automatique	Coloris blanc uniquement.
	MoustiPorte 1 vantail avec châssis incorporé en 2 parties : châssis du haut coulissant avec une poignée	Poignée fixée en applique. Veuillez nous signaler si vous souhaitez que les 2 cadres du châssis coulissent.
	MoustiPorte 1 vantail avec châssis incorporé en 2 parties sur allège : châssis du bas coulissant avec une poignée	Poignée fixée en applique. Veuillez nous signaler si vous souhaitez que les 2 cadres du châssis coulissent.
	MoustiPorte 1 vantail avec châssis incorporé en 3 parties : châssis du milieu coulissant avec une poignée	Poignée fixée en applique. Veuillez nous signaler si vous souhaitez que les 2 ou les 3 cadres du châssis coulissent.
	MoustiPorte 2 vantaux avec châssis incorporé	Poignée fixée en applique.
	Poignée fixée en saillie sur le châssis coulissant	Coloris blanc ou noir.
	Poignée supplémentaire fixée en applique sur le châssis coulissant	Coloris blanc ou noir. Veuillez nous préciser où vous souhaitez qu'elle soit fixée sur l'encadrement du châssis coulissant : côté extérieur en haut, côté extérieur en bas, côté intérieur en haut.
ESTHÉTIQUE	Poignée supplémentaire fixée en saillie sur le châssis coulissant. Possible uniquement côté intérieur ou extérieur mais pas les 2 en même temps.	Coloris blanc ou noir. Veuillez nous préciser où vous souhaitez qu'elle soit fixée sur l'encadrement du châssis coulissant : côté extérieur en haut, côté extérieur en bas, côté intérieur en haut.
	Panneau de garde supplémentaire	Au coloris du vantail. Encombremment en hauteur 84 mm.
	Choix de 2 toiles différentes sur un même vantail d'un même niveau tarifaire, séparées par le panneau d'allège	Par exemple : Air Control en haut et Air Griffe en bas. Veuillez nous indiquer laquelle vous voulez en haut et en bas.
	Choix de 2 toiles différentes sur un même vantail de niveau tarifaire différent, séparées par le panneau d'allège	Par exemple : Air Vision en haut et Air Griffe en bas. Veuillez nous indiquer laquelle vous voulez en haut et en bas.
	RAL SPÉCIAL - Forfait par coloris et commande	RAL classique. Aspect mat, satiné ou brillant. Accessoires noirs. Délai spécifique : nous consulter. RAL de teinte issu de poudre de marque spécifique (Technal, AkzoNobel, Futura, Mineral Axalta, Alesta Dupont, ...) ou RAL classique. Aspect métallisé, texturé, nacré, sablé, grainé... Accessoires noirs. Délai spécifique.
Autres assortiments de coloris des accessoires	Coloris blanc ou noir.	

