

Le moteur IM 5000, **motorisation invisible pour portails battants**, permet une **intégration parfaite** à votre environnement. Idéal pour répondre aux situations les plus complexes, il séduit dans **toutes les configurations**. **Intégrée dans les montants**, la motorisation disparaît. L'IM 5000 allie **esthétique et fonctionnalité**.



INNOVATION & ESTHÉTISME

- **Design épuré**
- Moteurs autobloquants **intégrés dans les montants**
- **Discrétion** : aucun câble apparent, pas de saignée
- **Débrayage intérieur et extérieur** sur portail **ouvert / fermé**



FIABILITÉ

- **Robustesse**
- Fonctionnement **intensif**
- **Vibrations limitées** : réglage du ralentissement en fermeture
- **Moteur puissant**
- Vitesse d'ouverture : **90° en 12 sec**



ADAPTABILITÉ

- **Débrayage intérieur et extérieur** sur portail ouvert / fermé
- **Ouverture grand angle** (max 180°)
- **Ouverture extérieure**
- Pose en **applique** ou en **tableau** (pose sur poteau existant possible)
- **Simplicité de gestion** (le tout en 1) : 1 portail = 1 moteur = **multiples configurations de poses** (cf verso)
- **Ouverture partielle** possible
- Disponible pour **portillon**



SECURITE

- **Débrayage simple et sécurisé** par une **serrure à clé**
- **Détection d'obstacles**
- **Normes européennes** EN 13241 - 1

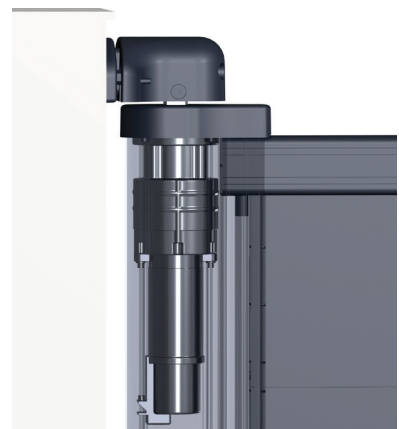

Motorisation intégrée dans montants

CARACTERISTIQUES



• Moteur IM 5000

- Moteur autobloquant 24Vdc intégré dans montant aluminium 160 x 110 mm
- Puissance moteur 180 Nm
- Nombre de cycles/jour : usage intensif (habitat individuel uniquement)
- Butées de fins de course ouverture à sceller
- Butées de fins de course fermeture intégrées au moteur
- Écoîçons minimum = 0 mm
- Largeur maximum du vantail = 2500 mm
- Indice de protection : IP55



• Programmeur électronique à micro-contrôleur

- Dimension du coffret 210 x 300 x 120
- Décodeur radio intégré S449 433 MHz
- Batterie NiMH
- Fonction «soft start» et «soft stop»
- Programmation automatique de la course



• Mode de fonctionnement

- Fin de course électronique (encodeur)
- Fonctionnement classique
- Encombrement/écoîçons réduits
- Ouverture grand angle possible : 180°
- Débrayage mécanique intérieur et extérieur



• Accessoires fournis

- 2 Télécommandes
- Feu clignotant avec antenne intégrée
- Photocellules orientables
- Coffret de gestion
- Batterie de secours

• Accessoires en option

- Emetteur 4 fonctions supplémentaire
- Digicode sans fil
- Poteaux en aluminium sans scellement 290 x 290 mm - Coloris au choix
- Serrure électrique (obligatoire à partir de 4200 mm)
- Seuil passe-câbles en Aluminium
- Vidéophone
- Interphone
- Axibox : système d'ouverture par téléphone



Moteur à vérin



Moteur intégré dans traverse basse



Moteur à bras articulés



Moteur invisible IM5000



**Des configurations de poses différentes ?
 La Toulousaine relève le défi**

Configurations Classiques

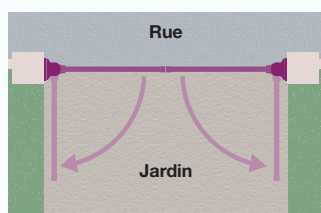

Ouverture intérieure
 Pose entre poteaux

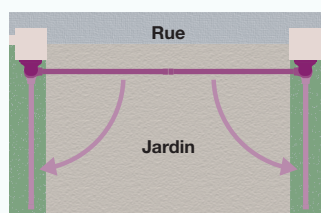

Ouverture intérieure
 Pose en applique

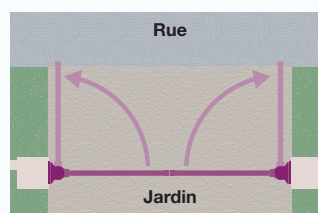

Ouverture extérieure
 Pose entre poteaux

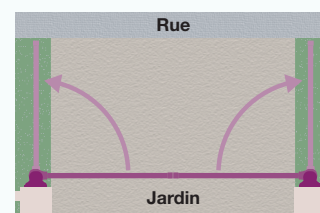

Ouverture extérieure
 Pose en applique

Configurations avec écoinçons réduits

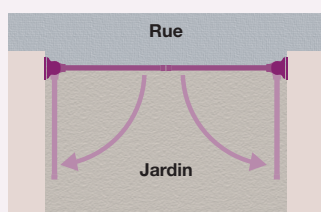

Ouverture intérieure
 Pose entre murs

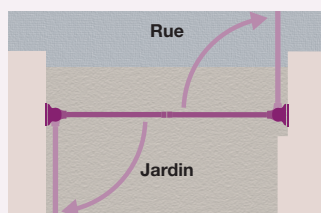

Ouverture intérieure/extérieure
 Pose entre murs

Configurations particulières

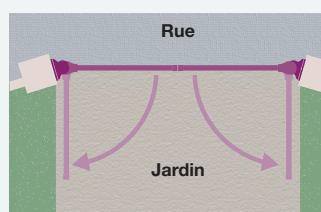

Pose avec poteaux en biais

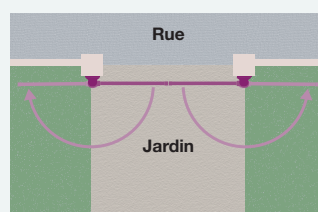

Ouverture grand angle 180° maxi
 Pose en applique

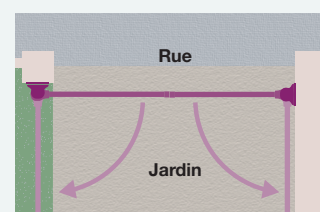

Poteau/façade maison

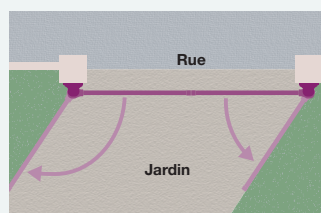

Accès en biais
 Pose en applique